

Aufmaßanleitung Kellerschachtabdeckung | KSA 10.2 Typ A

Lichtschachtabdeckung mit umlaufender unterer Bürste

Montage mit Klemmmuttern auf dem Gitterrost



Bevor Sie mit dem Aufmaß beginnen, lesen Sie bitte diese Anleitung vollständig durch!

1. Hilfsmittel

Für das richtige Aufmaß legen Sie sich bitte folgende Hilfsmittel bereit:

1. Messgerät
2. Bleistift
3. Aufmaß- und Bestellblatt



2. Aufmaß

Schritt 1 - Ermitteln der lichten Breite des Kellerschachtelementes

Messen Sie die Breite der Lichtschachtöffnung an mehreren Stellen. Verwenden Sie das kleinste Maß als lichtetes Maß und tragen es in das Aufmaßblatt ein.

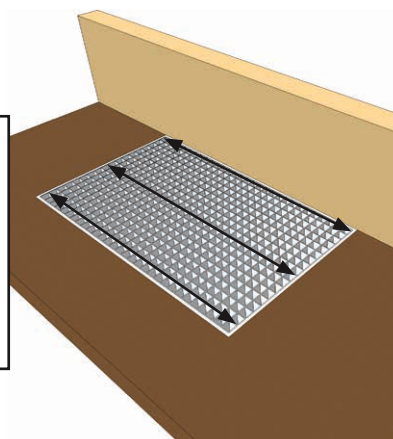
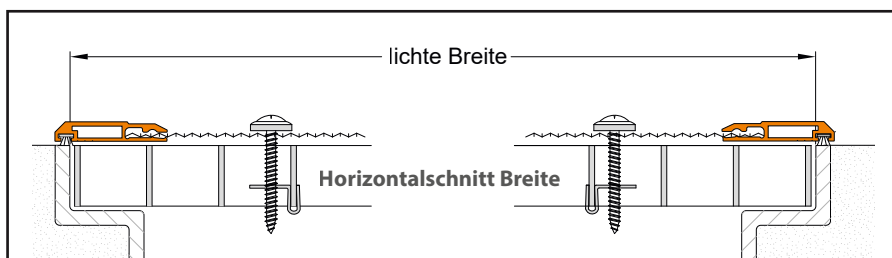

Schritt 2 - Ermitteln der lichten Tiefe des Kellerschachtelementes

Messen Sie die Tiefe der Lichtschachtöffnung von der vorderen Kante des Lichtschachtes bis zur Hauswand. Tun Sie dies wieder an mehreren Stellen. Verwenden Sie die geringste Tiefe als lichtetes Maß und tragen es in Ihr Aufmaßblatt ein.

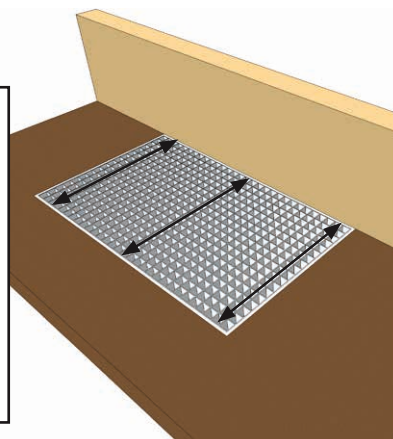
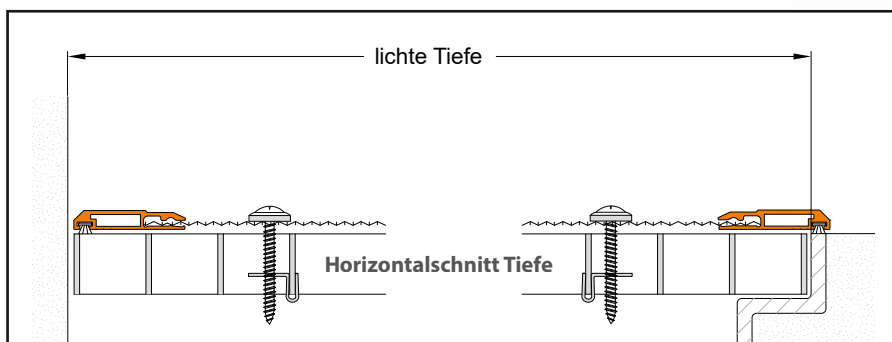

Aufmaßanleitung Kellerschachtabdeckung | KSA 10.2 Typ A

Lichtschachtabdeckung mit umlaufender unterer Bürste

Montage mit Klemmmuttern auf dem Gitterrost



i Wichtiger Hinweise zum Aufmaß

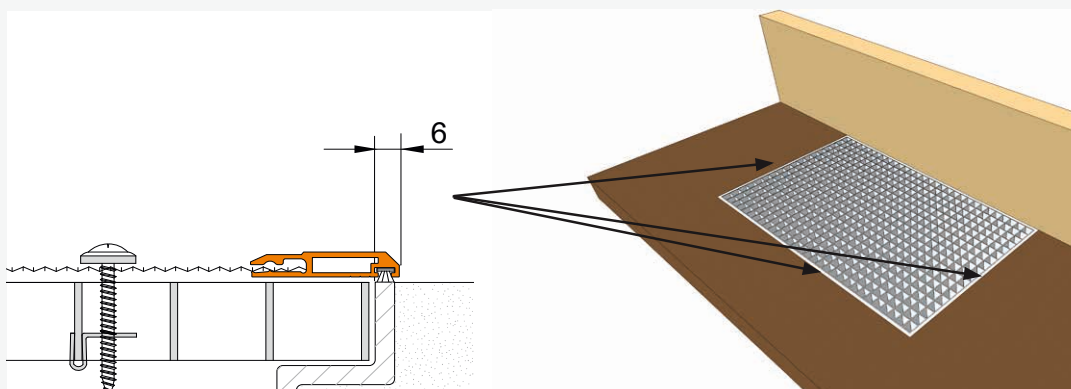

Prüfen Sie bitte, ob auf dem Boden rings um den Lichtschacht mindestens 6 mm Platz für die Auflage des Kellerschachtelementes ist.



Die Kellerschachtabdeckung muss später vollflächig auf dem Lichtschacht inkl. Gitterrost aufliegen. Prüfen Sie deshalb, ob der angrenzende Belag wie Pflaster oder Gehwegplatten genug Abstand zur Lichtschachtkante hat. Ist dies nicht der Fall müssen Sie ggf. den Belag senken oder den Gitterrost anheben.



Sollte Ihr Gitterrost eine größere Stärke als 3 mm aufweisen, sind die bei der Bestellung beiliegenden Klemmmuttern nicht montierbar. Wir empfehlen in diesem Fall für eine unserer SEF-Varianten.

Schritt 3 - Bestellmaße ermitteln:

Bestellmaß Breite = Lichte Öffnungsgröße + 12 mm

Bestellmaß Tiefe = Lichte Öffnungsgröße + 4 mm



Achtung!

Sollten die Gegebenheiten vor Ort nicht zu den hier angegebenen Aufmaßzugaben passen, müssen Sie die Bestellmaße an Ihre Einbausituation entsprechend anpassen. Fragen Sie im Zweifelsfall unseren Service unter:

Tel.: 0385 - 636 440 40 Mo-Fr 08:00 - 16:00 Uhr

Mail: vertrieb@teofix.de

Haben Sie alle Maße geprüft?
Ihre KSA ist nun ausgemessen.

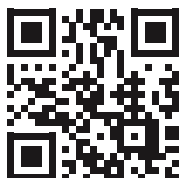

Weitere Infos zum Produkt unter:

www.teofix.de

Aufmaßblatt

Bitte tragen Sie hier nur die geforderten Maße für ihr Produkt ein.

Die Maßangaben, die wir benötigen, entnehmen Sie bitte der Aufmaßanleitung des Produktes.



Pos.	Einbauort	Produktname	Maße in mm	
			Lichte Breite:	Bestellbreite:
			Lichte Tiefe:	Bestelltiefe:
			Höhe der Öffnung die über den Lichtschacht hinausgeht:	
			Besonderheiten:	

Pos.	Einbauort	Produktname	Maße in mm	
			Lichte Breite:	Bestellbreite:
			Lichte Tiefe:	Bestelltiefe:
			Höhe der Öffnung die über den Lichtschacht hinausgeht:	
			Besonderheiten:	

Pos.	Einbauort	Produktname	Maße in mm	
			Lichte Breite:	Bestellbreite:
			Lichte Tiefe:	Bestelltiefe:
			Höhe der Öffnung die über den Lichtschacht hinausgeht:	
			Besonderheiten:	

Pos.	Einbauort	Produktname	Maße in mm	
			Lichte Breite:	Bestellbreite:
			Lichte Tiefe:	Bestelltiefe:
			Höhe der Öffnung die über den Lichtschacht hinausgeht:	
			Besonderheiten:	

Pos.	Einbauort	Produktname	Maße in mm	
			Lichte Breite:	Bestellbreite:
			Lichte Tiefe:	Bestelltiefe:
			Höhe der Öffnung die über den Lichtschacht hinausgeht:	
			Besonderheiten:	

Pos.	Einbauort	Produktname	Maße in mm	
			Lichte Breite:	Bestellbreite:
			Lichte Tiefe:	Bestelltiefe:
			Höhe der Öffnung die über den Lichtschacht hinausgeht:	
			Besonderheiten:	